

Modern Synchronized and  
Stimulated Each Other

# The Polyphony of Function and Decoration

## 交歓するモダン 機能と装飾のポリフォニー

2022.12.17|土|－2023.3.5|日|

主催：公益財団法人東京都歴史文化財団 東京都庭園美術館

特別協力：東京国立近代美術館、東京藝術大学、ミサワホーム株式会社 協力：日本航空、ヤマト運輸株式会社

年間協賛：戸田建設株式会社、ブルームバーグ L.P. Bloomberg Van Cleef & Arpels 助成：一般財団法人地域創造

### [作品リスト]

凡例：

- ・本リストは、「交歓するモダン 機能と装飾のポリフォニー」展の東京会場の出品作品のリストである。
- ・作品データは、作品番号、作家名、作品タイトル、制作年、技法・材質、寸法（縦・高×横・幅×奥行、径[Φ]cm）、所蔵の順で記した。
- ・作品番号の次に記した記号は、以下の組織に所属していることを示す。  
WW：ウィーン工房（オーストリア）  
AM：アトリエ・マルティヌ（フランス）  
BH：バウハウス（ドイツ）  
BG：ブルク・ギービヒエンシュタイン美術工芸学校（ドイツ）  
UAM：現代芸術家連盟（フランス）
- ・本展は巡回展であり、作品番号は全巡回会場共通の番号である。本リストには、東京会場に展示される作品データのみを記載した。
- ・本展では前後期で一部作品の展示替え、頁替えを行う。該当する作品には、本リスト作品番号の横に「前期」「後期」「頁替え」と記した。各展示期間については以下の通り。  
前期：2022年12月17日(土)～2023年1月22日(日) 後期：2023年1月24日(火)～3月5日(日)
- ・都合により展示作品は変更となる場合がある。
- ・作品番号は展示順序と必ずしも一致しない。

## Chapter 1 1900–1913

- 1-1 ドイツ応用芸術とウィーン工房の転換期
- 1-2 ポール・ボワレとウィーン工房
- 1-3 ポール・ボワレとフランスファッション
- 1-4 フランスにおける室内装飾の新傾向

## Chapter 2 1914–1918

- 2-1 ダゴベルト・ベッヒェと大戦期ウィーン工房
- 2-2 フランツ・チゼックとウィーン美術工芸学校

## Chapter 3 1919–1925

- 3-1 女性作家たちのウィーン工房
- 3-2 日本における生活改善運動
- 3-3 フランスにおける新旧室内装飾
- 3-4 戦後フランスファッションの展開
- 3-5 都市芸術 通りの芸術
- 3-6 装飾と抽象
- 3-7 初期バウハウス

## Chapter 4 1926–1938

- 4-1 デッサウ以降のバウハウス
- 4-2 バウハウスから離れて
- 4-3 UAM：フランスのモダンデザイン
- 4-4 ファッションのモダニズム
- 4-5 日本におけるモダンデザインの動向

本館1階 | Main building 1st floor

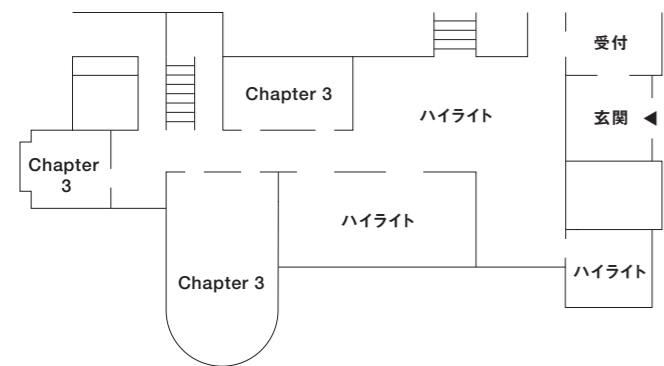

本館2階 | Main building 2nd floor

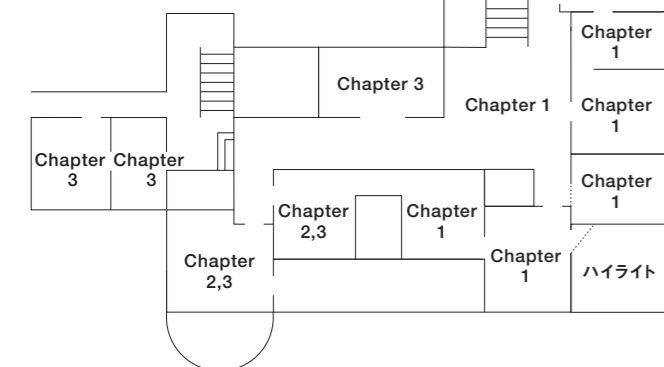

新館ギャラリー1 | Annex Gallery 1

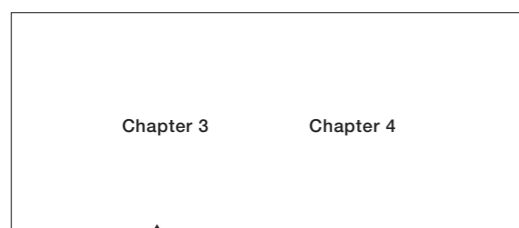

## Chapter 1 1900–1913

### Chapter 1-1 ドイツ応用芸術と ウィーン工房の転換期

1-1  
リヒャルト・リーマーシュミット  
ダイニングチェア  
1906年  
木  
84.5×48×50  
織田コレクション / 北海道東川町

1-2  
ブルーノ・パウエル  
ダイニングチェア  
1908年  
木  
91×41×50  
織田コレクション / 北海道東川町

1-3  
『ドイツ工作連盟年鑑1912』  
1912年  
印刷、紙  
25.3×19.5  
豊田市美術館

1-4  
『ドイツ工作連盟年鑑1913』  
1913年  
印刷、紙  
25.3×19.5  
豊田市美術館

1-5  
『ドイツ工作連盟年鑑1914』  
1914年  
印刷、紙  
25.3×19.5  
豊田市美術館

1-6  
『ドイツ工作連盟年鑑1915』  
1915年  
印刷、紙  
24.8×19  
豊田市美術館

1-7  
ペーター・ペーレンス  
第1回ドイツ工作連盟展ポスター  
1914年  
リトグラフ、紙  
90.5×64  
豊田市美術館

1-8  
『ドイツ工作連盟報告書』5–6号  
1919年  
印刷、紙  
24.5×17.7  
豊田市美術館

1-9 WW  
コロマン・モーザー  
アームチェア  
1903年頃  
木(ブナ)、籐  
71.3×67.3×65.7  
豊田市美術館

1-10 WW  
ヨーゼフ・ホフマン  
サナトリウム・ブルカースドルフの食堂の  
椅子  
1904年頃  
木(ブナ)、革  
98.7×43.8×40.5  
豊田市美術館

1-11 WW  
ヨーゼフ・ホフマン  
座るための機械  
1905年頃  
木(ブナ)  
112×64  
豊田市美術館

1-12 WW  
ヨーゼフ・ホフマン  
フレージャーマウス・アームチェア  
1907年  
木(ブナ)、布  
74×50×52  
織田コレクション / 北海道東川町

1-13 WW  
オットー・フルツチャー  
花鉢  
1908年  
ガラス、七宝、金彩  
9×[Φ]21.8  
宇都宮美術館

1-14 WW  
エドゥアルト・ヨーゼフ・ヴィマーニヴィス  
グリル  
ラウンジセット  
1912年  
椅子：ラッカー塗装の木、布  
テーブル：ラッカー塗装の木  
椅子：72.3×73×73  
テーブル：71.2×90.5×59  
宇都宮美術館

1-15 前期 WW  
ヴィルヘルム・ヨナシュ  
テキスタイルデザイン「ウィーンの森」  
1910–11年  
水彩、紙  
5.1×20.8  
豊田市美術館

1-16 前期 WW  
マリアンネ・パールムター  
テキスタイルデザイン「澄んだ泉」  
1910–17年  
水彩、紙  
5.8×16.5  
豊田市美術館

1-17 前期 WW  
レオポルト・フロンダー  
テキスタイルデザイン「ミュンヘン」  
1911–14年  
水彩、紙  
5.2×20.5  
豊田市美術館

1-18 前期 WW  
フランツ・フォン・ツューロウ  
テキスタイルデザイン「情熱」  
制作年不詳  
水彩、紙  
5.2×20.5  
豊田市美術館

1-19 前期 WW  
レオポルト・フロンダー、  
フランツ・フォン・ツューロウ  
テキスタイルデザイン「MEIK」  
制作年不詳  
水彩、紙  
13.2×22.5  
豊田市美術館

1-20 後期 WW  
ヨーゼフ・ホフマン  
テキスタイルデザイン「滝」  
1910–12年  
水彩、紙  
6.4×12.1  
豊田市美術館

1-21 後期 WW  
ヨーゼフ・ホフマン  
テキスタイルデザイン「プレーメン」  
1928–32年  
水彩、紙  
9.4×5.7  
豊田市美術館

1-22  
「ウィーン派のファッション」『ヴォーグ』  
1913年10月1日  
印刷、紙  
32.9×25.4  
文化学園大学図書館

1-23 WW  
ダゴベルト・ベッヒェ  
蓋つきの物入れ  
1912年頃  
陶器、釉薬  
16×9  
島根県立石見美術館

1-24 WW  
ダゴベルト・ベッヒェ  
壁紙「ダフネ」  
1914年頃  
水彩、紙  
498×50  
豊田市美術館

1-25 WW  
ダゴベルト・ベッヒェ  
壁紙「ガンジスの花」  
1914年頃  
水彩、紙  
618.5×50  
豊田市美術館

1-28 WW  
ダゴベルト・ベッヒェ  
壁紙「メディナ」  
1914年頃  
水彩、紙  
209.8×57  
豊田市美術館

### Chapter 1-2 ポール・ボワレとウィーン工房

1-29  
「ボワレの衣装」『ヴォーグ』  
1914年3月1日  
印刷、紙  
32.9×25.4  
文化学園大学図書館

1-31  
ポール・ボワレ  
ガーデン・パーティ・ドレス  
1911年  
ハイ・ウエストのワンピース・ドレス。アイ  
ポリー色のオーガンジー、ボディとスカート  
裾の部分に花卉の形のアップリケ。裏地  
の裾に黒のベルベット。  
島根県立石見美術館

1-32  
ポール・ボワレ  
デイ・ドレス  
1910年頃  
ピンク色の絹サテンのワンピース・ドレス。  
イスラム風の花模様をチェーンステッチ刺繍。  
東京都庭園美術館

1-33 前期 AM  
アトリエ・マルティエヌ  
「浴室」『フランス室内装飾』  
1925年  
ポショワール、紙  
23×28  
豊田市美術館

1-34 後期 AM  
アトリエ・マルティエヌ  
「階段始まりとバー」『フランス室内装飾』  
ポショワール、紙  
28×23  
豊田市美術館

1-35 前期 AM  
アトリエ・マルティエヌ  
「食堂」『フランス室内装飾』  
1925年  
ポショワール、紙  
23×28  
豊田市美術館

1-36 後期 AM  
アトリエ・マルティエヌ  
「食堂」『フランス室内装飾』  
1925年  
ポショワール、紙  
23×28  
豊田市美術館

1-37 AM  
ポール・ボワレ、テキスタイルデザイン：  
アトリエ・マルティエヌ  
女児用ポレロ  
1911年以降  
白色の絹クレープに、花柄をプリントした  
ポレロ。緑色の房飾り。  
ポール・アレクサンダー氏、藤田真理子  
氏蔵

1-38 AM  
ポール・ボワレ、テキスタイルデザイン：  
アトリエ・マルティエヌ  
子ども服  
1925年  
花柄プリントのある絹サテンのチュニック。  
襟、袖の縁にコードワーク。クリーム色の  
絹のプリーツ・スカート。  
ポール・アレクサンダー氏、藤田真理子  
氏蔵

1-39 AM  
アトリエ・マルティエヌ  
壁紙デザイン「青いひなぎく」  
1912年頃  
グアッシュ、紙  
23.5×31.4  
バリ装飾美術館

1-40 AM  
アトリエ・マルティエヌ  
壁紙デザイン「バラの花輪」  
制作年不詳  
グアッシュ、紙  
23.4×28.2  
バリ装飾美術館

1-41 AM  
アトリエ・マルティエヌ  
壁紙デザイン「ジギタリス」  
1912年頃  
グアッシュ、紙  
24×32  
バリ装飾美術館

1-42 AM  
アトリエ・マルティエヌ  
壁紙「太陽」  
1919年  
木版、紙  
88×77  
バリ装飾美術館

1-43 AM  
アトリエ・マルティエヌ  
「電話室」『フランス室内装飾』  
1925年  
ポショワール、紙  
28×23  
豊田市美術館

1-59 AM  
ロジヌ / 絵付：アトリエ・マルティエヌ  
香水瓶「本物のオー・デ・コロン」  
1912年頃  
ガラス、彩色  
[H]25  
海の見える杜美術館

1-60 AM  
ロジヌ / テキスタイルデザイン：  
ラウル・デュフィ  
パウダーボックス「中国の夜」  
1913年  
厚紙、布、絹  
[H]6.5  
海の見える杜美術館

### Chapter 1-3 ポール・ボワレと フランスファッション

1-62  
ラウル・デュフィ  
ピアンキーニ・フェリエ社のためのテキス  
タイルデザイン「鳥、異国の果物と花」  
1912–28年  
木版、紙  
118.1×65  
島根県立石見美術館

1-64 AM  
ポール・ボワレ、テキスタイルデザイン：  
ラウル・デュフィ  
タイ(テキスタイル「森」)  
1910–11年  
絹にプリント  
ポール・アレクサンダー氏、藤田真理子  
氏蔵

1-65  
ラウル・デュフィ  
スカーフ「連合国」  
1915年  
絹にプリント  
45×45  
ポール・アレクサンダー氏、藤田真理子  
氏蔵

1-66 頁替え  
ポール・イリブ  
「ポール・ボワレのドレス」  
1908年  
ポショワール、紙  
32.5×30.3  
島根県立石見美術館

1-67 頁替え  
ジョルジュ・ルバップ  
「ポール・ボワレの作品集」  
1911年  
ポショワール、紙  
33.5×30.5  
島根県立石見美術館

1-72  
ジョルジュ・ルバップ  
「嫉妬深い人、ポール・ボワレのイヴニン  
グドレス」『ガゼット・デュ・ボン・トン』  
1913年No.6  
ポショワール、紙  
26×20  
島根県立石見美術館

1-73  
ジョルジュ・ルバップ  
「月の光の中で、ポール・ボワレのイヴニ  
ングコート」『ガゼット・デュ・ボン・トン』  
1913年No.9  
ポショワール、紙  
26×20  
島根県立石見美術館

1-74 頁替え  
ドレス：ポール・ボワレ、写真：エドワー  
ド・スタイケン  
「衣装芸術」『アール・エ・デコラシオン』  
1911年4月  
印刷、紙  
29.7×21  
島根県立石見美術館

1-75  
写真：アンリ・マニユエル  
「ジャンヌ・ランヴァンの店」『レ・モード』  
1912年2月  
印刷、紙  
35×28.5  
島根県立石見美術館

1-76  
ジャンヌ・ランヴァン、写真：アンリ・マ  
ニユエル  
「ジャンヌ・ランヴァンのディナー・ドレス  
と帽子」『レ・モード』  
1909年6月  
印刷、紙  
35×28.5  
島根県立石見美術館

1-77  
ジャンヌ・ランヴァン、写真：ポール・ナ  
ダール  
「ジャンヌ・ランヴァンの衣装」『レ・モード』  
1911年5月  
印刷、紙  
35×28.5  
島根県立石見美術館

1-78
ガブリエル・シャネル、写真：タルボット
「ガブリエル・シャネルの帽子」『レ・モード』1912年5月（2022年デジタルプリント）
島根県立石見美術館

1-79
ガブリエル・シャネル、写真：タルボット
「ガブリエル・シャネル制作の帽子」『レ・モード』1913年5月（2022年デジタルプリント）
島根県立石見美術館

1-80
ガブリエル・シャネル、写真：タルボット
「ガブリエル・シャネル制作の帽子」『レ・モード』1913年6月（2022年デジタルプリント）
島根県立石見美術館

## Chapter 1-4 フランスにおける室内装飾の新傾向

1-81
ポール・イリブ、ジョルジュ・バルビエ
「バキャンの嗣」『ジュルナル・デ・ダーム・エ・デ・モード』1912年12月20日
ポショワール、紙
22×14
島根県立石見美術館

1-82
『フェミナ』1912年2月15日
印刷、紙
34×25.5
島根県立石見美術館

1-82-1 前期
ポール・イリブ
表紙「バキャンのための衣装デザイン」

1-82-2 後期
ポール・イリブ
「ポール・イリブによる演劇“Rue de la Paix”の衣装」

1-83
室内装飾：ロベール・マレ=ステヴァン
「1913年サロン・ドートンヌで実物大展示されたジャンヌ・バキャンの赤いバラ邸のホール」『アール・エ・デコラシオン』1914年1月
印刷、紙
29.2×21
豊田市美術館

1-84
室内装飾：ロベール・マレ=ステヴァン
「住まいにみるモダニスト」『ヴォーグ』1914年5月1日
印刷、紙
32.9×25.4
文化学園大学図書館

1-85
室内装飾：ロベール・マレ=ステヴァン
「真のモデルショップ」『ヴォーグ』1914年1月1日
印刷、紙
32.9×25.4
文化学園大学図書館

1-86
ロベール・マレ=ステヴァン
『現代都市』1922年（復刻版：2016年）
印刷、紙
32.5×22.5
豊田市美術館

1-87 前期
フランシス・ジュールダン
「子供部屋」『フランス室内装飾』1925年
ポショワール、紙
23×28
豊田市美術館

1-88 後期
フランシス・ジュールダン
「子供部屋」『フランス室内装飾』1925年
ポショワール、紙
23×28
豊田市美術館

1-89
フランシス・ジュールダン
台座付丸テーブル
1920年頃
木（プラタナス）
53×[Φ]41
ポール・エリュアール歴史美術館、サン・ドニ

1-90
フランシス・ジュールダン
ジョルジュ・ブソンのサロンのためのアームチェア
制作年不詳
木（ブナ）、ベルベット
78×68×49
ポール・エリュアール歴史美術館、サン・ドニ

1-91 前期
フランシス・ジュールダン
「談話室」『フランス室内装飾』1925年
ポショワール、紙
23×28
豊田市美術館

1-92 後期
フランシス・ジュールダン
「談話室」『フランス室内装飾』1925年
ポショワール、紙
23×28
豊田市美術館

1-93
アトリエ・フランセ
「家具、布、照明」『アール・エ・デコラシオン』1914年1月
印刷、紙
21×29.2
豊田市美術館

## Chapter 2 1914－1918

### Chapter 2-1 ダゴベルト・ベツヒエと大戦期ウィーン工房

2-1 WW
ダゴベルト・ベツヒエ
プローチ
1916年
銀、象牙
3.4×3.4×1
島根県立石見美術館

2-2 WW
ダゴベルト・ベツヒエ
ペンダントヘッド
1919年頃
象牙
5×2.7×0.8
島根県立石見美術館

2-3 WW
ダゴベルト・ベツヒエ
ネックバンド
1919年頃
ビーズ、綿糸
172×1.6
島根県立石見美術館

2-4 WW
ダゴベルト・ベツヒエ
蓋つきの箱
1920－21年
鍍金、銀
5×[Φ]4.2
島根県立石見美術館

2-5 WW
ダゴベルト・ベツヒエ
テキスタイル「生命の木」
1911－16年
70×90
島根県立石見美術館

2-6 後期 WW
ダゴベルト・ベツヒエ
テキスタイルデザイン「タチジャコソウ」
1911－17年
水彩、紙
6.5×15.8
豊田市美術館

2-7 後期 WW
ダゴベルト・ベツヒエ
テキスタイルデザイン「オルフェウス」
1911－13年
水彩、紙
6.5×20.3
豊田市美術館

2-8 前期 WW
ダゴベルト・ベツヒエ
テキスタイルデザイン「ヘスベリデスの果物」
1918－19年
水彩、紙
20.5×6.5
豊田市美術館

2-9 前期 WW
ダゴベルト・ベツヒエ
テキスタイルデザイン「バン（牧神）」
1919年頃
鉛筆、トレーシングペーパー
54.7×34.6
豊田市美術館

2-10 WW
ウィーン工房
『女性の生活』第1集
1916年
木版、水彩、紙
39.5×29.5
島根県立石見美術館

2-10-3 前期
フェリーチェ・リックス
プレート3

2-10-6 後期
ガブリエレ・マリア・ラガス=メシュル
プレート6

2-10-9 前期
ヒルダ・イエッサー
プレート9

2-10-12 後期
ゲルトルート・ヴァインベルガー
プレート12

2-10-15 前期
アニー・シュレーダー
プレート16

2-10-18 後期
ロツテ・カルム
プレート20

2-11 WW
ウィーン工房
『モードウィーン 1914/15』第7集
1915年
木版、水彩、紙
29.5×21
島根県立石見美術館

2-11-3 前期
アニー・シュレーダー
プレート3

2-11-6 後期
ロツテ・カルム
プレート6

2-11-9 前期
ヒルダ・イエッサー
プレート9

2-11-12 後期
フリッツィィ・レーヴ
プレート12

2-14 WW
マリア・リカルツ=シュトラウス
デザイン画「扇を持つピンクのドレスを着た女性」
1916年
水彩、紙
26.4×25.6
島根県立石見美術館

2-15 WW
マリア・リカルツ=シュトラウス
バッグ
1919年
ビーズ、糸、紐
29×17×0.8
島根県立石見美術館

2-16 WW
フェリーチェ・リックス=ウエノ
絵本
1915年頃
リノカット、手彩色、紙、手刷りマーブル
紙、絹紐
17.3×12.1
京都国立近代美術館

### Chapter 2-2 フランツ・チゼックとウィーン美術工芸学校

2-17 頁替え
フランツ・チゼック
『自由デッサン：フランツ・チゼック主宰 専門コースの基礎である自然物および日用品のデッサン授業法』1925年
リトグラフ、印刷、紙
31×26
京都国立近代美術館

## Chapter 3 1919－1925

### Chapter 3-1 女性作家たちのウィーン工房

3-1 WW
ヨーゼフ・ホフマン
センターピース・ボウル
1924年
真鍮
19.1×29.2×18.7
ポール・アレクサンダー氏、藤田真理子氏蔵

3-2 WW
ヨーゼフ・ホフマン
鉢
1925年
ガラス、七宝
15.5×[Φ]16.5
宇都宮美術館

3-3 WW
ウィーン工房
プレスレット
1930年頃
銀
3.6×6.3×5.5
島根県立石見美術館

3-4 前期 WW
マリア・リカルツ=シュトラウス
テキスタイルデザイン「ヴェローナ」
1924年
水彩、紙
20×24.8
豊田市美術館

3-5 前期 WW
マリア・リカルツ=シュトラウス
テキスタイルデザイン「生意気」
1924年
水彩、紙
6.5×20.6
豊田市美術館

3-6 後期 WW
マリア・リカルツ=シュトラウス
テキスタイルデザイン「孔雀」
1925年
水彩、紙
6.1×19.5
豊田市美術館

3-7 後期 WW
マリア・リカルツ=シュトラウス
テキスタイルデザイン「エヴィアン」
1928年以前
水彩、紙
13.7×13.6
豊田市美術館

3-8 後期 WW
マリア・リカルツ=シュトラウス
テキスタイルデザイン「プリンディジ」
1925年
水彩、紙
13.5×18.3
豊田市美術館

3-10 前期 WW
フェリーチェ・リックス=ウエノ
テキスタイルデザイン「バリ」
1924年
水彩、紙
16.5×26.2
豊田市美術館

3-11 前期 WW
フェリーチェ・リックス=ウエノ
テキスタイルデザイン「農作物」
1923年
水彩、紙
22.6×10.9
豊田市美術館

3-12 前期 WW
フェリーチェ・リックス=ウエノ
テキスタイルデザイン「マルタ」
1925年
水彩、紙
19.4×10.4
豊田市美術館

3-13 後期 WW
フェリーチェ・リックス=ウエノ
テキスタイルデザイン「ピアリッツ」
1924年
水彩、紙
6.5×13.2
豊田市美術館

3-14 後期 WW
フェリーチェ・リックス=ウエノ
テキスタイルデザイン「ユスフ」
1923年
水彩、紙
5.5×16.5
豊田市美術館

3-15 後期 WW
フェリーチェ・リックス=ウエノ
テキスタイルデザイン「ドニエストル川」
1926年
水彩、紙
3.8×16.4
豊田市美術館

3-16 後期 WW
フェリーチェ・リックス=ウエノ
テキスタイルデザイン「ギザギザバンド」
1922年
水彩、紙
4.7×9.3
豊田市美術館

3-17 前期 WW
マティルデ・フレークル
テキスタイルデザイン「花垣」
1910－19年
水彩、紙
6.5×20.5
豊田市美術館

3-18 後期 WW
マティルデ・フレークル
テキスタイルデザイン「ジンベル」
制作年不詳
水彩、紙
19.9×21
豊田市美術館

3-19 前期 WW
マティルデ・フレークル
テキスタイルデザイン「スーダン」
1925年以前
水彩、紙
24.3×21.5
豊田市美術館

3-20 後期 WW
マティルデ・フレークル
テキスタイルデザイン「カンヌ」
1927年
水彩、紙
27.8×27.2
豊田市美術館

3-21 WW
マティルデ・フレークル
テキスタイルデザイン「花垣」
制作年不詳
水彩、紙
18.7×36.9
豊田市美術館

3-22 WW
マティルデ・フレークル
テキスタイルデザイン「モナコ」
1925年
水彩、紙
24.3×11.3
豊田市美術館

3-23 前期 WW
マックス・スニシェク
テキスタイルデザイン「コロナ」
1928年以前
水彩、紙
13.6×21
豊田市美術館

3-24 前期 WW
マックス・スニシェク
テキスタイルデザイン「ランラン」
1927年
水彩、紙
20.7×13.5
豊田市美術館

3-25 後期 WW
ヴァリー・ヴァーゼルチール
テキスタイルデザイン「アヒル」
制作年不詳
水彩、紙
6.5×20.5
豊田市美術館

3-26 後期 WW
ユリウス・ジンベル
テキスタイルデザイン「バイアア」
1925年
水彩、紙
17.4×6.5
豊田市美術館

3-28 WW
マックス・スニシェク
ドレス、テキスタイル「ビール」
1928年頃
シルクにプリント。Vネックのワンピース・ドレス。黒い絹で胸当てと、袖、裾に縁飾り。
島根県立石見美術館

3-35 WW
ウィーン工房
ハンドバッグのデザイン
制作年不詳
鉛筆、色鉛筆、紙
21.3×27.3
豊田市美術館

3-36 WW
ウィーン工房
ハンドバッグのデザイン
制作年不詳
鉛筆、色鉛筆、紙
21.2×27
豊田市美術館

3-37 WW
編集：マティルデ・フレークル、装丁：ヴァリー・ヴァーゼルチール、グドルン・パウディッシュ
『ウィーン工房1903－1928－近代工芸とその歩み』1929年
印刷、紙
23×22
豊田市美術館

### Chapter 3-2 日本における生活改善運動

3-38 前期
斎藤佳三
リズム模様半襟
1930年代
絹
[W]17
東京藝術大学

3-39 後期
斎藤佳三
リズム模様半襟
1930年代
絹
[W]17
東京藝術大学

3-40 後期
斎藤佳三
リズム模様半襟
1930年代
絹
[W]17
東京藝術大学

3-41 前期
斎藤佳三
リズム模様半襟
1930年代
絹
[W]17
東京藝術大学

3-53 前期
斎藤佳三
下図「リズム模様半襟」
1930年頃
鉛筆、水彩、紙
39×15
東京藝術大学







4-98 エルネスト・タヤート 「モデル期間中 マドレーヌ・ヴィオネ邸」 『ガゼット・デュ・ボン・トン』 1922年 No.3 ポショワール、紙 26×20 島根県立石見美術館	4-113 マダム・ドラ 「ポール・ルボー夫人」『フェミナ』 1926年4月(2022年デジタルプリント) 島根県立石見美術館	4-123 後期 山脇道子 テキスタイルのサンプル 1931年頃 平織変化組織 10.5×8.8 武蔵野美術大学美術館図書館	4-133 後期 フェリーチェ・リックス＝ウエノ スターバー：壁面装飾デザイン「秋の美り」 1930年頃 水彩、紙 43×54 京都国立近代美術館
4-103 ガブリエル・シャネル、写真：アドルフ・ド・メイヤー 「シャネルからの非常に新しい動き」『フェミナ』 1923年4月 印刷、紙 34.0×25.5 島根県立石見美術館	4-114 マダム・ドラ 「モンロー夫人」『フェミナ』 1926年7月(2022年デジタルプリント) 島根県立石見美術館	4-124 後期 山脇道子 テキスタイルのサンプル 1931年頃 平織変化組織 10.5×8.9 武蔵野美術大学美術館図書館	4-134 前期 フェリーチェ・リックス＝ウエノ スターバー：内装デザイン1 1930年 鉛筆、水彩、紙 25.3×33.5 京都国立近代美術館
4-104 ガブリエル・シャネル 「シャネルの『フォード』」『ヴォーグ』 1926年10月号 印刷、紙 文化学園大学図書館	4-115 マダム・ドラ 「モリス・シュヴァリエとイヴォンス・ヴァレ」『フェミナ』 1927年2月(2022年デジタルプリント) 島根県立石見美術館	4-125 山脇道子 パウハウス手織物個展 案内カード 1933年 印刷、紙 14.5×9.4 武蔵野美術大学美術館図書館	4-135 後期 フェリーチェ・リックス＝ウエノ スターバー：内装デザイン2 1930年 鉛筆、水彩、紙 36.5×55.5 京都国立近代美術館
4-105 ガブリエル・シャネル、写真：アドルフ・ド・メイヤー 「黒い絹のフリンジでできたドレス」『フェミナ』 1926年4月 印刷、紙 34.0×25.5 島根県立石見美術館	4-116 前期 作者不詳 ポスター「革新的生地」 1930年頃 リトグラフ、紙 118×83 宇都宮美術館	4-126 山脇道子 みちこ・ておりき 購入案内 1934年頃 印刷、紙 13.4×9.9 武蔵野美術大学美術館図書館	4-136 前期 フェリーチェ・リックス＝ウエノ スターバー：内装デザイン3 1930年 鉛筆、色鉛筆、水彩、紙 36.7×55.5 京都国立近代美術館
4-106 ガブリエル・シャネル 「シャネルのエlegantなシンプルさが人気」 『フェミナ』 1927年2月 印刷、紙 34.0×25.5 島根県立石見美術館	4-117 後期 A. バレーズ ポスター「革命的生地ウィットゲード」 1923年 リトグラフ、紙 118×83 宇都宮美術館	4-127 型而工房 小椅子 制作年不詳 木、籐 42.5×42×84.5 家具の博物館	4-137 後期 フェリーチェ・リックス＝ウエノ スターバー：内装デザイン4 1930年 鉛筆、色鉛筆、紙 37×55 京都国立近代美術館
4-108 ガブリエル・シャネル イブニング・ドレス 1920年代後半 黒のシルククレープにシャンティイレースを重ねたワンピース・ドレス。サテン地のリボン。 島根県立石見美術館	Chapter 4-5 日本におけるモダンデザインの動向	4-128 型而工房 肘掛椅子 制作年不詳 木、布 54.5×54.9×73 家具の博物館	4-138 前期 『インターナショナル建築』第1巻創刊号 1929年 印刷、紙 33×22 京都国立近代美術館
4-110 ガブリエル・シャネル コート 1927年頃 茶色のベルベットのコート。ドレスと共布のライニング。 京都服飾文化研究財団	4-118 前期 山脇道子 テキスタイルのサンプル 1931年頃 平織変化組織 10.5×8.4 武蔵野美術大学美術館図書館	4-129 豊口克平 『標準家具』 1935年 印刷、紙 25.7×18.2 島根県立石見美術館	4-139 頁替え 『インターナショナル建築』第2巻第9号 1930年 印刷、紙 33×22 京都国立近代美術館
4-111 ガブリエル・シャネル ドレス 1927年頃 茶色のクレープに茶、黒、ベージュなどのプリントのワンピース・ドレス。ティアードスカート。 京都服飾文化研究財団	4-119 前期 山脇道子 テキスタイルのサンプル 1931年頃 平織変化組織 11.2×9 武蔵野美術大学美術館図書館	4-130 後期 『インターナショナル建築』第1巻第3号 1929年 印刷、紙 33×22 京都国立近代美術館	4-140 頁替え 『インターナショナル建築』第4巻第2号 1932年 印刷、紙 33×22 京都国立近代美術館
4-112 ポール・イリブ 『選択』 1930年 印刷、紙、アセテート、金属の留金 30.5×25×2 文化学園大学図書館	4-120 前期 山脇道子 テキスタイルのサンプル 1931年頃 平織変化組織 11.7×8.8 武蔵野美術大学美術館図書館	4-131 『工芸ニュース』 1932年7月 印刷、紙 25.7×18.2 個人蔵	交歓するモダン 機能と装飾のポリフォニー
	4-121 前期 山脇道子 テキスタイルのサンプル 1931年頃 平織変化組織 11×9.2 武蔵野美術大学美術館図書館	4-132 前期 フェリーチェ・リックス＝ウエノ スターバー：壁面装飾デザイン「果物」 1930年 水彩、紙 43×54 京都国立近代美術館	企画・編集：公益財団法人東京都歴史文化財団 東京都庭園美術館 デザイン：林琢真デザイン事務所 印刷：株式会社アイワード 2022年12月17日発行
	4-122 後期 山脇道子 テキスタイルのサンプル 1931年頃 平織変化組織 11.3×9.4 武蔵野美術大学美術館図書館		©Tokyo Metropolitan Teien Art Museum, Tokyo Metropolitan Foundation for History and Culture, 2022